



FERRI srl - Via C. Govoni, 30
44030 Tamara (FE) ITALY
Tel./Phone +39-0532.866866
Fax +39-0532.866851
<http://www.ferrisrl.it>
e-mail: info@ferrisrl.it

TESTATA TRINCIANTE
FLAIL HEAD
MÄHKOPF
GROUPE DE BROYAGE
CABEZA CORTANTE

TNS125

Serien
Serial n°
Seriennr.
N. série
Núm. serie

02

TNS

- IT** CATALOGO DELLE PARTI DI RICAMBIO
- EN** SPARE PARTS CATALOGUE
- DE** ERSATZTEILKATALOG
- FR** CATALOGUE DE PIECES DETACHEES
- ES** CATALOGO DEL LAS PIEZAS DE RECAMBIO

Data pubblicazione:
Publication date:
Veröffentlichungsdatum:
Date de publication:
Fecha de publicación:

11/04/2016

**IT****Tutti i diritti riservati**

Nessuna parte di questo documento può essere riprodotta, memorizzata in un sistema di archiviazione o trasmessa a terzi in qualsiasi forma o con qualsiasi mezzo, senza una preventiva autorizzazione scritta di FERRI srl.

FERRI srl si riserva il diritto di apportare in qualsiasi momento e senza preavviso, modifiche e miglioramenti ai suoi prodotti allo scopo di elevarne costantemente la qualità, pertanto anche questa pubblicazione può essere soggetta a modifiche.

EN**All rights reserved**

Neither the whole of this document nor any individual portion thereof may be reproduced, stored on an electronic filing system or transmitted to third parties in any form thereof any means, without the prior written consent of FERRI srl.

The technical data contained in this document is indicative and not binding, insofar as FERRI srl reserves the right to make modifications and improvements to its products at any time in order to enhance the quality thereof.

DE**Alle Rechte vorbehalten**

Das vorliegende Handbuch bzw. Teile davon dürfen ohne vorherige schriftliche Genehmigung der Fa. FERRI srl nachgedruckt, in Speichersystemen abgelegt oder in beliebiger Form und mit beliebigen Mitteln an Dritte weitergegeben werden.

Die Fa. FERRI srl behält sich das Recht vor, in Sinne der laufenden Steigerung der Qualität jederzeit und ohne Ankündigung Änderungen und Verbesserungen an ihren Produkten vorzunehmen. Daher kann auch die vorliegende Veröffentlichung Änderungen unterliegen.

FR**Tous droits réservés**

Il est interdit de procéder à la reproduction intégrale ou partielle de ce document, à sa mise en mémoire dans un système d'archives ou à sa transmission à des tiers sous quelque forme que ce soit sans l'autorisation écrite préalable de FERRI srl.

Les données techniques contenues dans ce document sont fournies à titre indicatif et non contraignant, dans la mesure où FERRI srl se réserve le droit d'apporter à tout moment des modifications et des améliorations à ses produits pour en élever constamment la qualité.

ES**Todos los derechos reservados**

Ninguna parte de esta publicación puede ser reproducida, almacenada o transmitida de ninguna forma, no por ningún medio, sin la previa autorización escrita por parte de FERRI srl.

Los datos técnicos contenidos en este documento son indicativos y no constituyen compromiso, ya que FERRI srl se reserva el derecho de realizar en cualquier momento modificaciones y mejoras en sus productos con el objeto de incrementar constantemente su calidad.

E213	Gruppo telaio · Frame unit · Rahmengruppe · Kit Chassis · Bastidor
E048	Gruppo rullo d'appoggio · Roller unit · Walzengruppe · Kit rouleau palpeur · Grupo rodillo
E115	Gruppo rullo d'appoggio · Roller unit · Walzengruppe · Kit rouleau palpeur · Grupo rodillo
E232	Gruppo rullo d'appoggio · Roller unit · Walzengruppe · Kit rouleau palpeur · Grupo rodillo
E190	Gruppo trasmissione · Drive unit · Antriebsgruppe · Kit de transmission · Grupo transmision
E225	Gruppo trasmissione · Drive unit · Antriebsgruppe · Kit de transmission · Grupo transmision
E194	Gruppo rotore · Rotor · Messerwelle · Rotor · Rotor portacuchillas
E195	Gruppo rotore · Rotor · Messerwelle · Rotor · Rotor portacuchillas
E196	Gruppo rotore · Rotor · Messerwelle · Rotor · Rotor portacuchillas
E197	Gruppo rotore · Rotor · Messerwelle · Rotor · Rotor portacuchillas
E253	Gruppo rotore · Rotor · Messerwelle · Rotor · Rotor portacuchillas
K038	Decalcomanie · Decals · Abziehbilder · Décalcomanies · Calcomanías
K039	Decalcomanie · Decals · Abziehbilder · Décalcomanies · Calcomanías

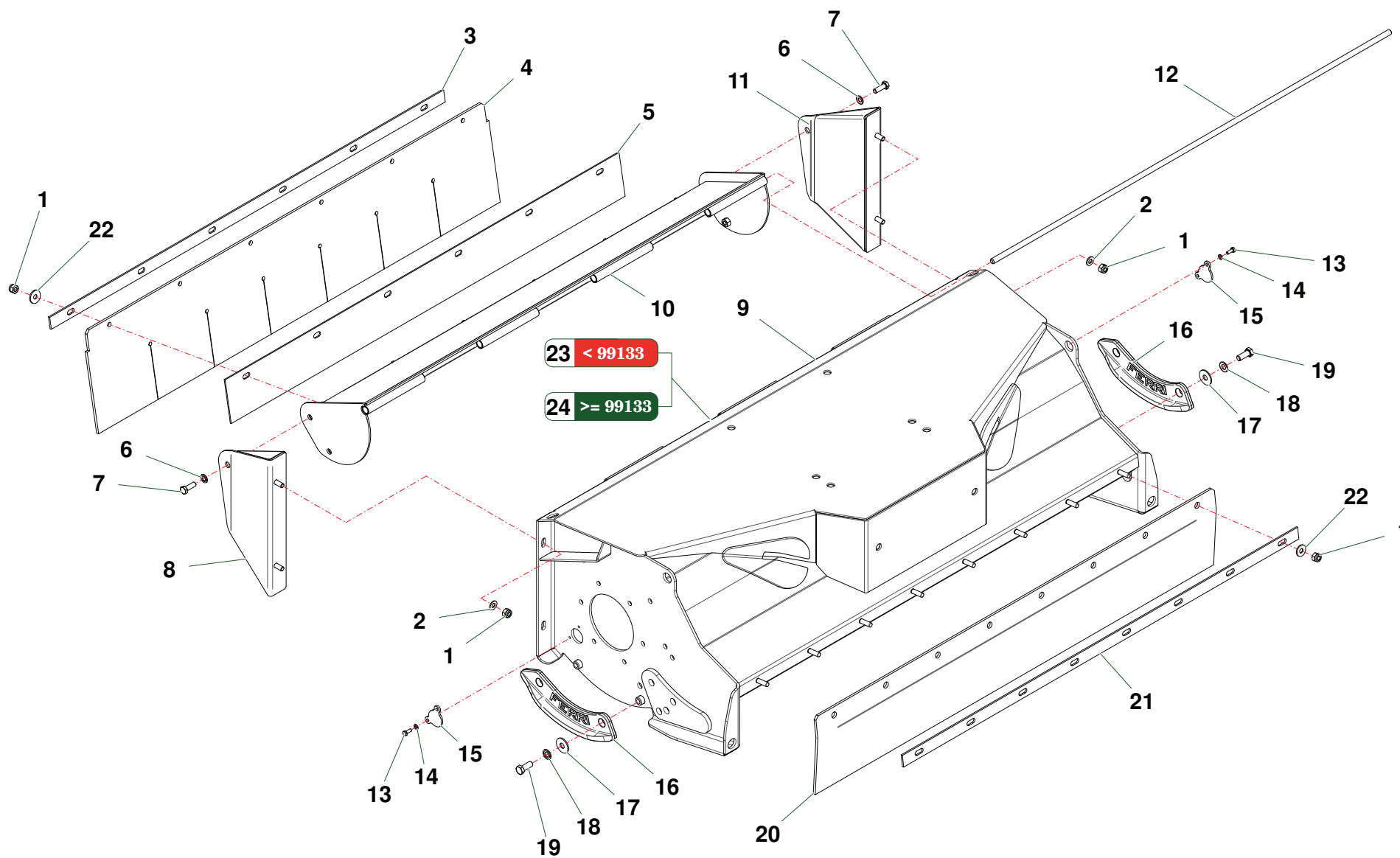

TNS125_01_CAT2

Nr	Code	TNSI05	TNSI25	TNSC125		Denominazione · Denomination · Bezeichnung · Denomination · Denominacion	Note
1	0310002	16	18	18		Dado · Nut · Mutter · Ecrou · Tuerca	
2	0321003Z	4	4	4		Rondella · Washer · Scheibe · Rondelle · Arandela	
3	TNS105120100	1				Lamiera · Metal sheet · Blech · Tole · Chapa	
3	TNS125150100		1	1		Lamiera · Metal sheet · Blech · Tole · Chapa	
4	TNS105170200	1				Tela gommata · Rubberized canvas · Gummiertes tuch · Tole en caoutchouc · Tela cauche.	
4	TNS125170700		1	1		Tela gommata · Rubberized canvas · Gummiertes tuch · Tole en caoutchouc · Tela cauche.	
5	TNS105170300	1				Lamiera · Metal sheet · Blech · Tole · Chapa	
5	TNS125170600		1	1		Lamiera · Metal sheet · Blech · Tole · Chapa	
6	031B006Z	2	2	2		Rondella · Washer · Scheibe · Rondelle · Arandela	
7	0342005Z	2	2	2		Vite · Bolt · Schraube · Vis · Tornillo	
8	TNS125170300	1	1	1		Fiancata · Side frame · Seitenwand · Paroi laterale · Pared lateral	
9	TNS105010100	1				Telaio · Frame · Rahmen · Chassis · Bastidor	
10	TNS105170100	1				Protezione · Guard · Schutz · Protection · Proteccion	
10	TNS125173000		1	1		Protezione · Guard · Schutz · Protection · Proteccion	
11	TNS125170200	1	1	1		Fiancata · Side frame · Seitenwand · Paroi laterale · Pared lateral	
12	TNS105080100	1				Perno · Pin · Zapfen · Axe · Perno	
12	TNS125080100		1	1		Perno · Pin · Zapfen · Axe · Perno	
13	0365003Z		4	4		Vite · Bolt · Schraube · Vis · Tornillo	
14	031B004Z		4	4		Rondella · Washer · Scheibe · Rondelle · Arandela	
15	TNS125171200		2	2		Chiusura · Locking · Verschluss · Fermeture · Cierre	
16	TJ12160400	2	2	2		Slitta · Skid · Kufe · Patin · Zapata de des.	
17	0349003Z	4	4	4		Rondella · Washer · Scheibe · Rondelle · Arandela	
18	031B007Z	4	4	4		Rondella · Washer · Scheibe · Rondelle · Arandela	
19	0343004Z	4	4	4		Vite · Bolt · Schraube · Vis · Tornillo	
20	TNS105170400	1				Tela gommata · Rubberized canvas · Gummiertes tuch · Tole en caoutchouc · Tela cauche.	
20	TNS125170900		1	1		Tela gommata · Rubberized canvas · Gummiertes tuch · Tole en caoutchouc · Tela cauche.	
21	TNS105120100	1				Lamiera · Metal sheet · Blech · Tole · Chapa	
21	TJ12150100		1	1		Asta · Rod · Stange · Tige · Asta	
22	0349002Z	12	14	14		Rondella · Washer · Scheibe · Rondelle · Arandela	
23	TNS125010300		1	1		Telaio · Frame · Rahmen · Chassis · Bastidor	
24	TNS125010600		1	1		Telaio · Frame · Rahmen · Chassis · Bastidor	

Ø 140

>= 99496

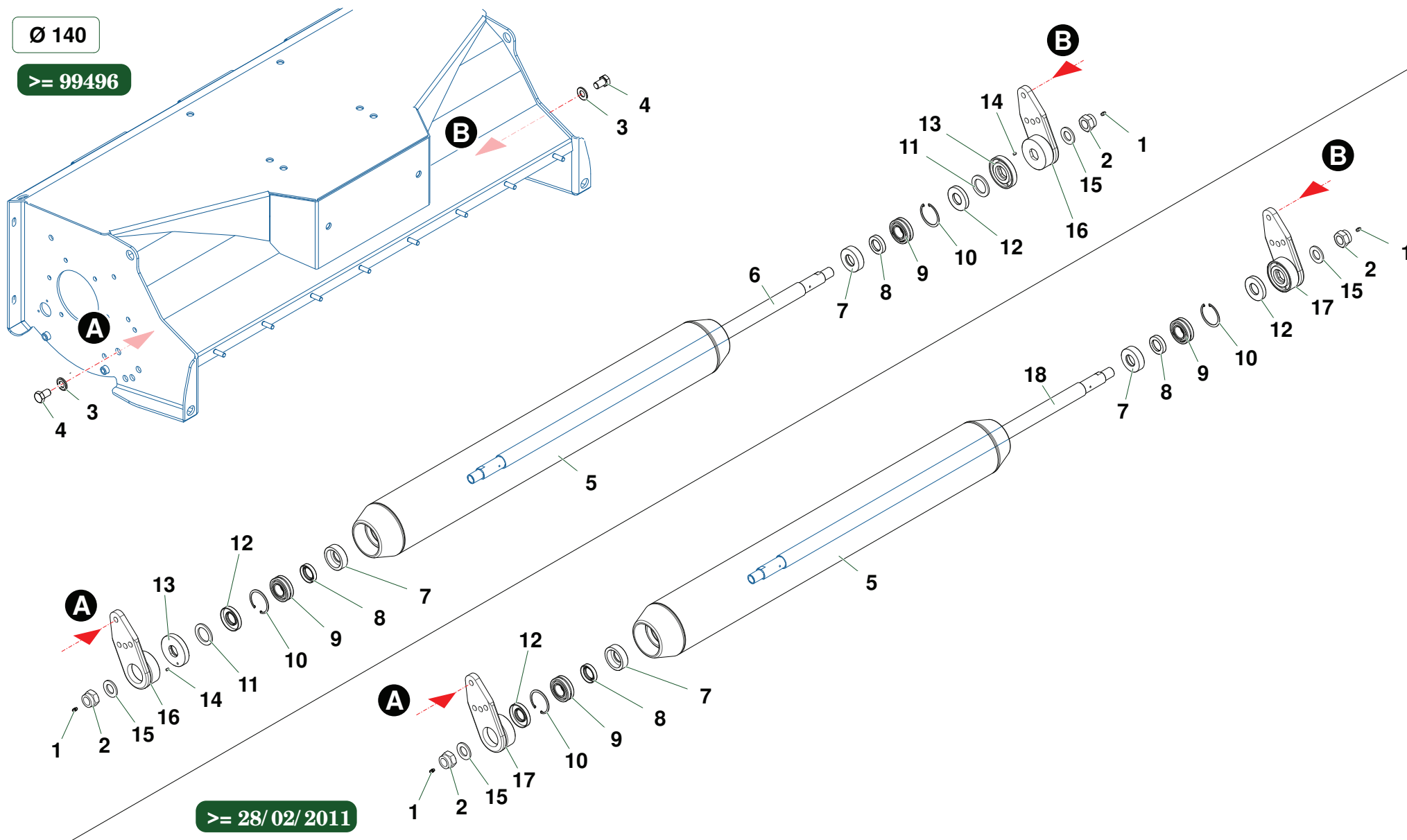

>= 28/02/2011

Nr	Code	TNS125	TNSC125			Denominazione · Denomination · Bezeichnung · Denomination · Denominacion	Note
1	0337001	2	2			Ingrassatore · Grease nipple · Schmiernippel · Graisseur · Engrasador	
2	0310009	2	2			Dado · Nut · Mutter · Ecrou · Tuerca	
3	031B002Z	4	4			Rondella · Washer · Scheibe · Rondelle · Arandela	
4	0344002Z	4	4			Vite · Bolt · Schraube · Vis · Tornillo	
5	TNS125162200	1	1			Rullo · Roller · Walze · Rouleau · Rodillo	
6	TNS125080900	1	1			Asta · Rod · Stange · Tige · Asta	
7	TNS125162300	2	2			Boccola · Bushing · Buchse · Bague · Casquillo	
8	0201086	2	2			Anello · Ring · Ring · Bague · Anillo	
9	0106013	2	2			Cusc.a rullini · Needle bearing · Nadellager · Roulement à rouleaux · Cojinete de rodillos	
10	0323053	2	2			Seeger · Circlip · Seeger · Seeger · Seeger	
11	TNS125162600	2	2			Anello · Ring · Ring · Bague · Anillo	
12	0201087	2	2			Anello · Ring · Ring · Bague · Anillo	
13	TNS125162400	2	2			Boccola · Bushing · Buchse · Bague · Casquillo	
14	0320017	4	4			Grano · Bolt · Stift · Vis · Perno de centrado	
15	0321010Z	2	2			Rondella · Washer · Scheibe · Rondelle · Arandela	
16	TNS125101600	2	2			Supporto · Bracket · Halterung · Support · Soporte	
17	TNS125102400	2	2			Supporto · Bracket · Halterung · Support · Soporte	
18	TNS125081000	1	1			Supporto · Bracket · Halterung · Support · Soporte	>= B4268
18	TNS125080900	1	1			Asta · Rod · Stange · Tige · Asta	< B4268

Ø 140

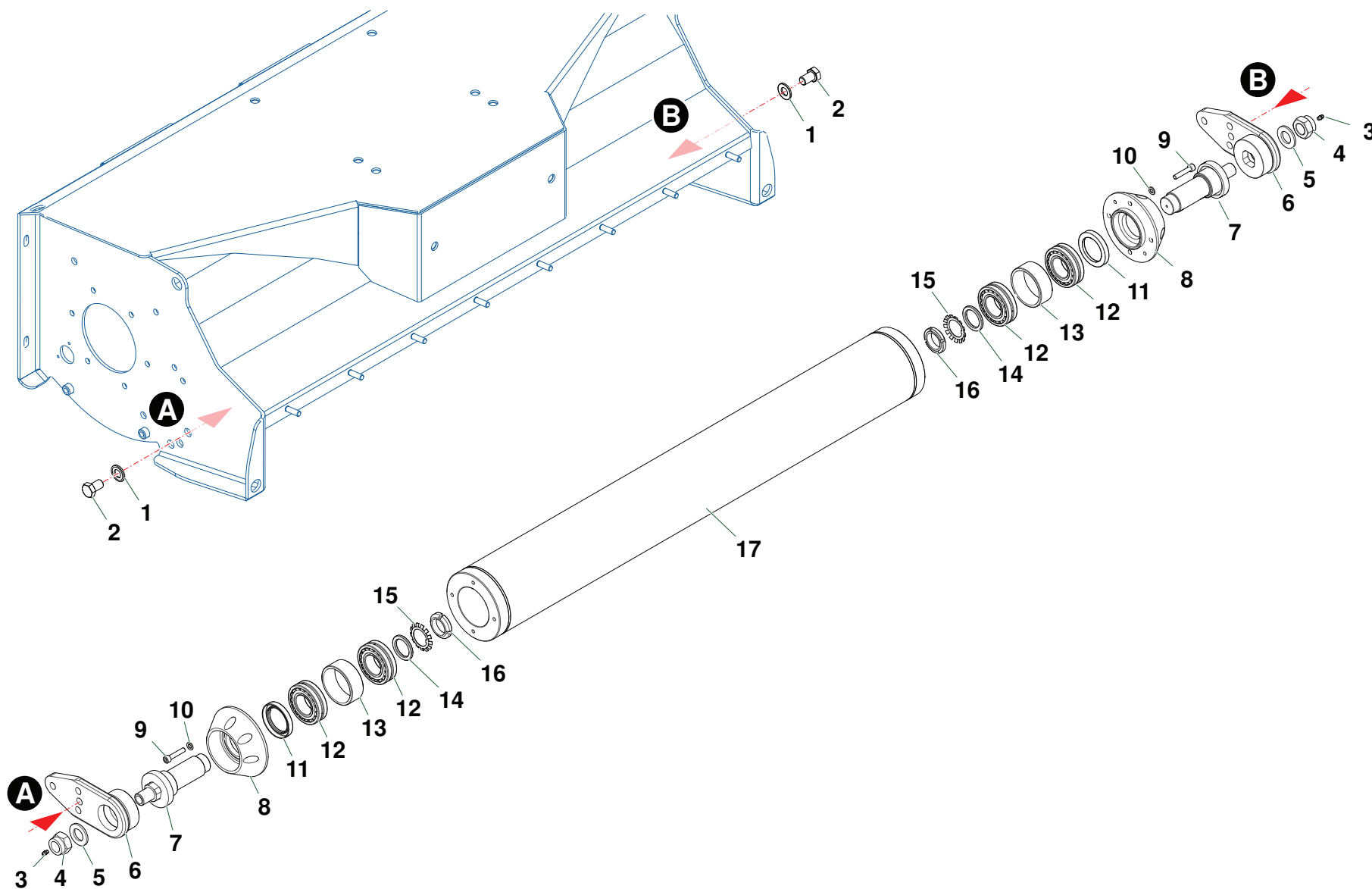

Nr	Code	TNS125	TNSC125			Denominazione · Denomination · Bezeichnung · Denominacion	Note
1	031B002Z	4	4			Rondella · Washer · Scheibe · Rondelle · Arandela	
2	0344002Z	4	4			Vite · Bolt · Schraube · Vis · Tornillo	
3	0337001	2	2			Ingrassatore · Grease nipple · Schmiernippel · Graisseur · Engrasador	
4	0310009	2	2			Dado · Nut · Mutter · Ecrou · Tuerca	
5	0321010Z	2	2			Rondella · Washer · Scheibe · Rondelle · Arandela	
6	TNS125101800	2	2			Supporto · Bracket · Halterung · Support · Soporte	
7	TNS125163400	2	2			Albero · Shaft · Welle · Arbre · Arbol	
8	TNS125163600	2	2			Supporto · Bracket · Halterung · Support · Soporte	
9	0317009Z	8	8			Vite · Bolt · Schraube · Vis · Tornillo	
10	0322002Z	8	8			Rondella · Washer · Scheibe · Rondelle · Arandela	
11	0201085	2	2			Anello di tenuta · Seal · Dichtring · Joint d'étanchéité · Guarnicion	
12	0112010	4	4			Cuscinetto · Bearing · Lager · Roulement · Cojinete	
13	TNS125161900	2	2			Distanziale · Spacer · Distanzstueck · Entretoise · Separador	
14	TNS125162000	2	2			Distanziale · Spacer · Distanzstueck · Entretoise · Separador	
15	0111005	2	2			Rosetta · Washer · Scheibe · Rondelle · Arandela	
16	0111004	2	2			Ghiera · Locknut · Sicherungsring · Ecrou freine · Arandela	
17	TNS125163800	1	1			Rullo · Roller · Walze · Rouleau · Rodillo	

Ø 169

< 28/02/2011

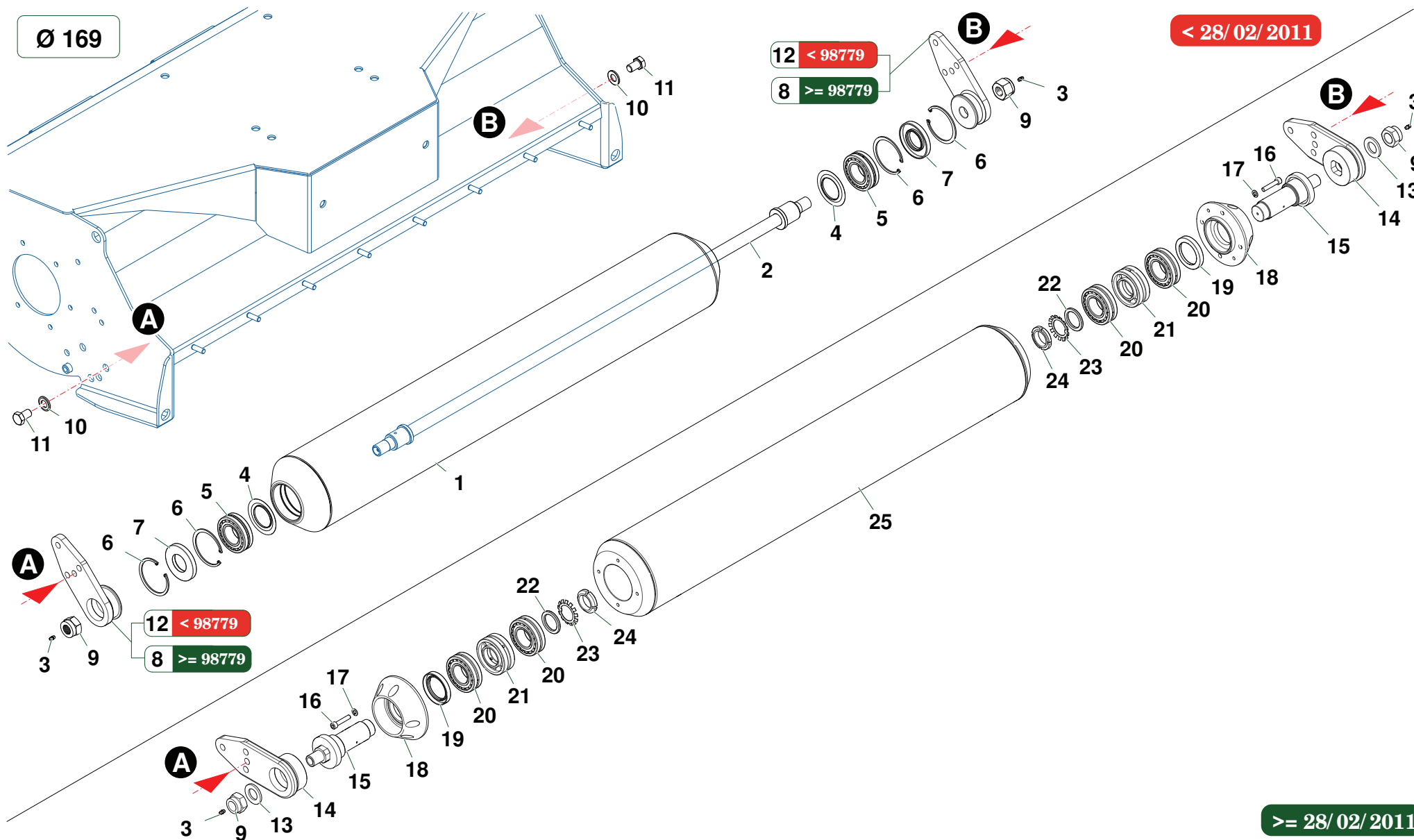

TNS125_02_CAT3D

Nr	Code	TNS125	TNSC125		Denominazione · Denomination · Bezeichnung · Denomination · Denominacion	Note
1	TNS125160500	1	1		Rullo · Roller · Walze · Rouleau · Rodillo	
2	TNS125080400	1	1		Tirante · Connecting rod · Spannstange · Tige · Tirante	
3	0337001	2	2		Ingrassatore · Grease nipple · Schmiernippel · Graisseur · Engrasador	
4	2301334	4	4		Anello · Ring · Ring · Bague · Anillo	
5	0112012	2	2		Cuscinetto · Bearing · Lager · Roulement · Cojinete	
6	0323067	4	4		Seeger · Circlip · Seeger · Seeger · Seeger	
7	0201080	2	2		Anello di tenuta · Seal · Dichtring · Joint d'étanchéité · Guarnicion	
8	TNS125101100	2	2		Supporto · Bracket · Halterung · Support · Soporte	
9	0310009	2	2		Dado · Nut · Mutter · Erou · Tuerca	
10	031B002Z	4	4		Rondella · Washer · Scheibe · Rondelle · Arandela	
11	0344002Z	4	4		Vite · Bolt · Schraube · Vis · Tornillo	
12	TNS125100900	2	2		Supporto · Bracket · Halterung · Support · Soporte	
13	0321010Z	2	2		Rondella · Washer · Scheibe · Rondelle · Arandela	
14	TNS125102300	2	2		Supporto · Bracket · Halterung · Support · Soporte	
15	TNS125163400	2	2		Albero · Shaft · Welle · Arbre · Arbol	
16	0317009Z	8	8		Vite · Bolt · Schraube · Vis · Tornillo	
17	0322002Z	8	8		Rondella · Washer · Scheibe · Rondelle · Arandela	
18	TNS125163600	2	2		Supporto · Bracket · Halterung · Support · Soporte	
19	0201085	2	2		Anello di tenuta · Seal · Dichtring · Joint d'étanchéité · Guarnicion	
20	0112010	4	4		Cuscinetto · Bearing · Lager · Roulement · Cojinete	
21	TNS125161900	2	2		Distanziale · Spacer · Distanzstueck · Entretoise · Separador	
22	TNS125162000	2	2		Distanziale · Spacer · Distanzstueck · Entretoise · Separador	
23	0111005	2	2		Rosetta · Washer · Scheibe · Rondelle · Arandela	
24	0111004	2	2		Ghiera · Locknut · Sicherungsring · Erou freine · Arandela	
25	TNS125164000	1	1		Rullo · Roller · Walze · Rouleau · Rodillo	

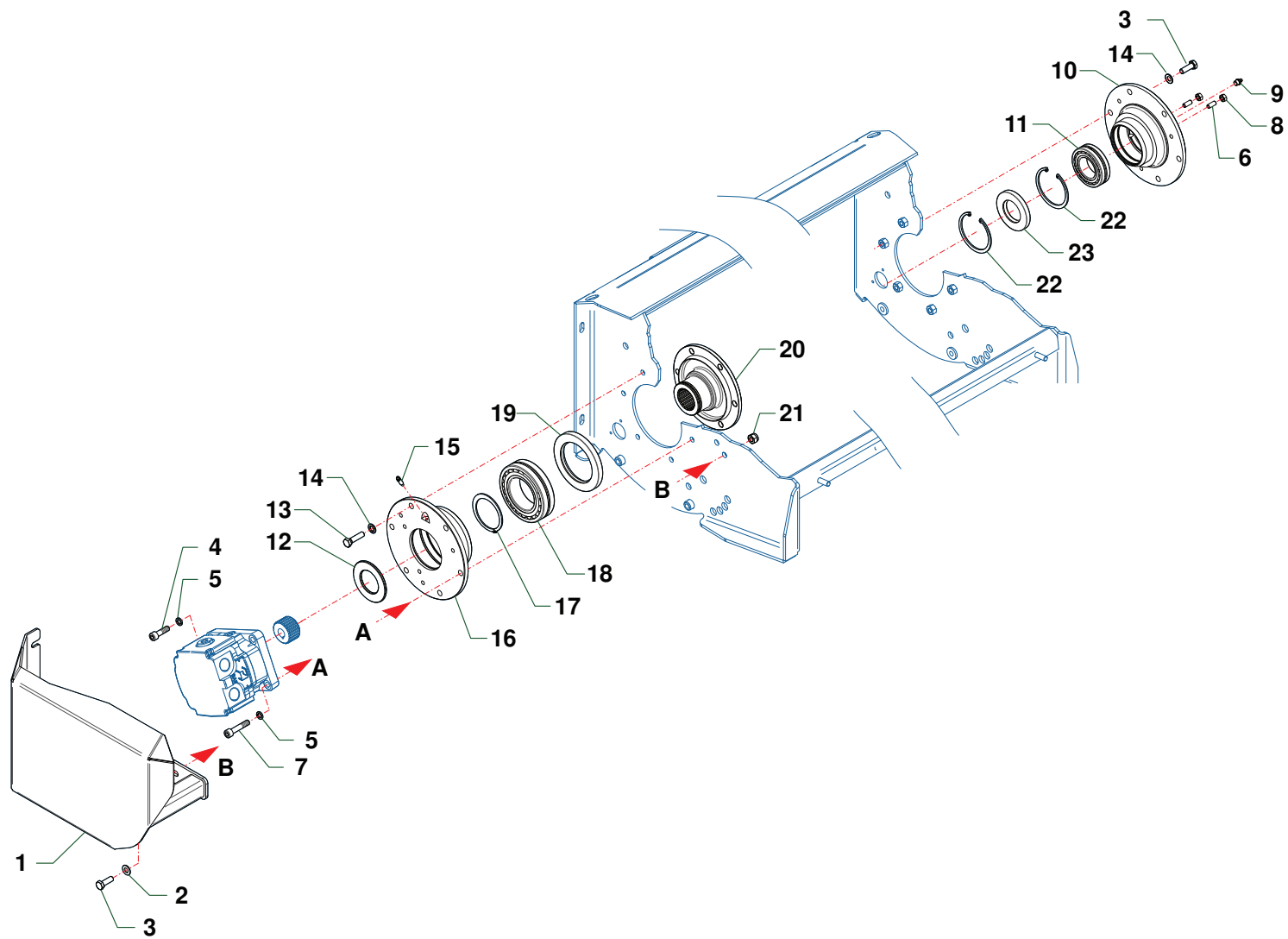

Nr	Code	TNSI05	TNSI25			Denominazione · Denomination · Bezeichnung · Denomination · Denominacion	Note
1	TNS125171500	1	1			Carter · Casing · Schutz · Carter · Carter	
2	0321003Z	1	1			Rondella · Washer · Scheibe · Rondelle · Arandela	
3	0342005Z	7	7			Vite · Bolt · Schraube · Vis · Tornillo	
4	0318007Z	2	2			Vite · Bolt · Schraube · Vis · Tornillo	
5	031A006Z	4	4			Rondella · Washer · Scheibe · Rondelle · Arandela	
6	0320002	2	2			Grano · Bolt · Stift · Vis · Perno de centrado	
7	0318011Z	2	2			Vite · Bolt · Schraube · Vis · Tornillo	
8	0308001Z	2	2			Dado · Nut · Mutter · Erou · Tuerca	
9	0337004	1	1			Ingrassatore · Grease nipple · Schmiernippel · Graisseur · Engrasador	
10	023628	1	1			Supporto · Bracket · Halterung · Support · Soporte	
11	0106001	1	1			Cuscinetto · Bearing · Lager · Roulement · Cojinete	
12	21776	1	1			Anello · Ring · Ring · Bague · Anillo	
13	0342007Z	4	4			Vite · Bolt · Schraube · Vis · Tornillo	
14	031B006Z	10	10			Rondella · Washer · Scheibe · Rondelle · Arandela	
15	0337005	1	1			Ingrassatore · Grease nipple · Schmiernippel · Graisseur · Engrasador	
16	TIV12070300	1	1			Supporto · Bracket · Halterung · Support · Soporte	
17	0324060	1	1			Seeger · Circlip · Seeger · Seeger · Seeger	
18	0106007	1	1			Cuscinetto · Bearing · Lager · Roulement · Cojinete	
19	0201054	1	1			Anello di tenuta · Seal · Dichtring · Joint d'étanchéité · Guarnicion	
20	TIV12070200	1	1			Supporto · Bracket · Halterung · Support · Soporte	
21	0310002	1	1			Dado · Nut · Mutter · Erou · Tuerca	
22	0323069	2	2			Seeger · Circlip · Seeger · Seeger · Seeger	
23	0201039	1	1			Anello di tenuta · Seal · Dichtring · Joint d'étanchéité · Guarnicion	

TNS12510

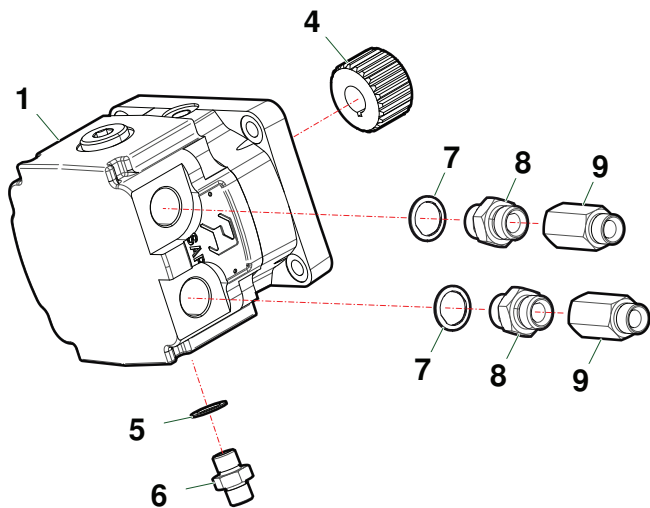

TNS12511

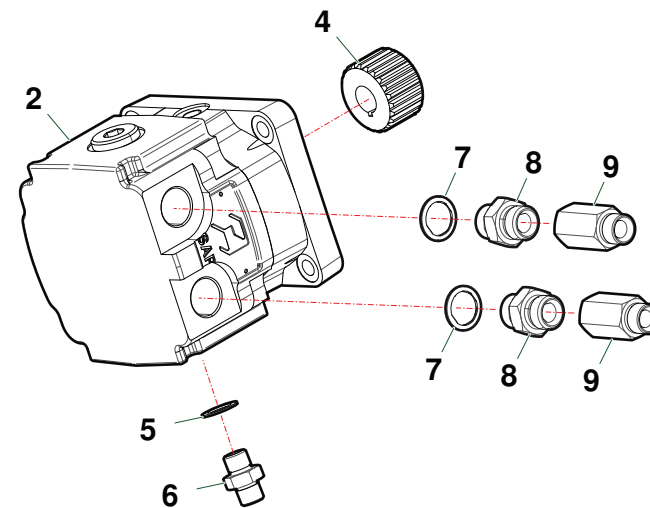

TNS12515

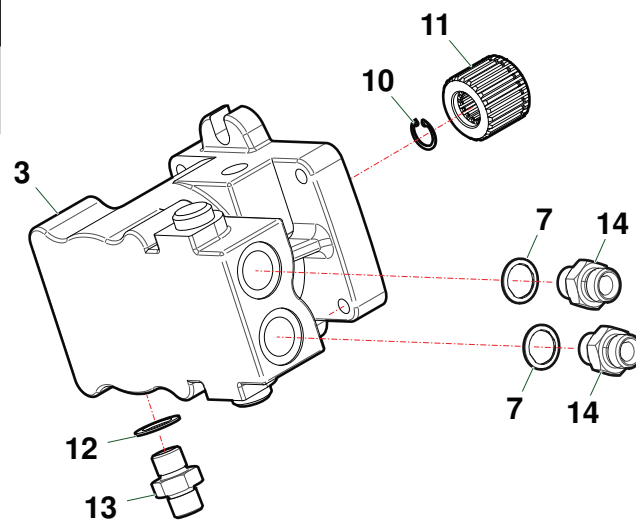

Nr	Code					Denominazione · Denomination · Bezeichnung · Denomination · Denominacion	Note
1	1301111	1				Motore · Motor · Motor · Moteur · Motor	
2	1301112	1				Motore · Motor · Motor · Moteur · Motor	
3	1301083	1				Motore · Motor · Motor · Moteur · Motor	
4	1302008	1				Mozzo · Hub · Nabe · Manchon · Cubo	
5	0436007	1				Rondella · Washer · Scheibe · Rondelle · Arandela	
6	0402002	1				Nipplo · Nipple · Nippel · Niplo · Niple	
7	0436003	2				Rondella · Washer · Scheibe · Rondelle · Arandela	
8	0401009	2				Riduzione · Nipple · Nippel · Adapteur · Reduccion	
9	0426005	2				Prolunga · Extension · Verlaengerung · prolonge · Prolungacion	
10	0323013	1				Seeger · Circlip · Seeger · Seeger · Seeger	
11	1302019	1				Mozzo · Hub · Nabe · Manchon · Cubo	
12	0436004	1				Rondella · Washer · Scheibe · Rondelle · Arandela	
13	0402004	1				Nipplo · Nipple · Nippel · Niplo · Niple	
14	0402006	2				Nipplo · Nipple · Nippel · Niplo · Niple	

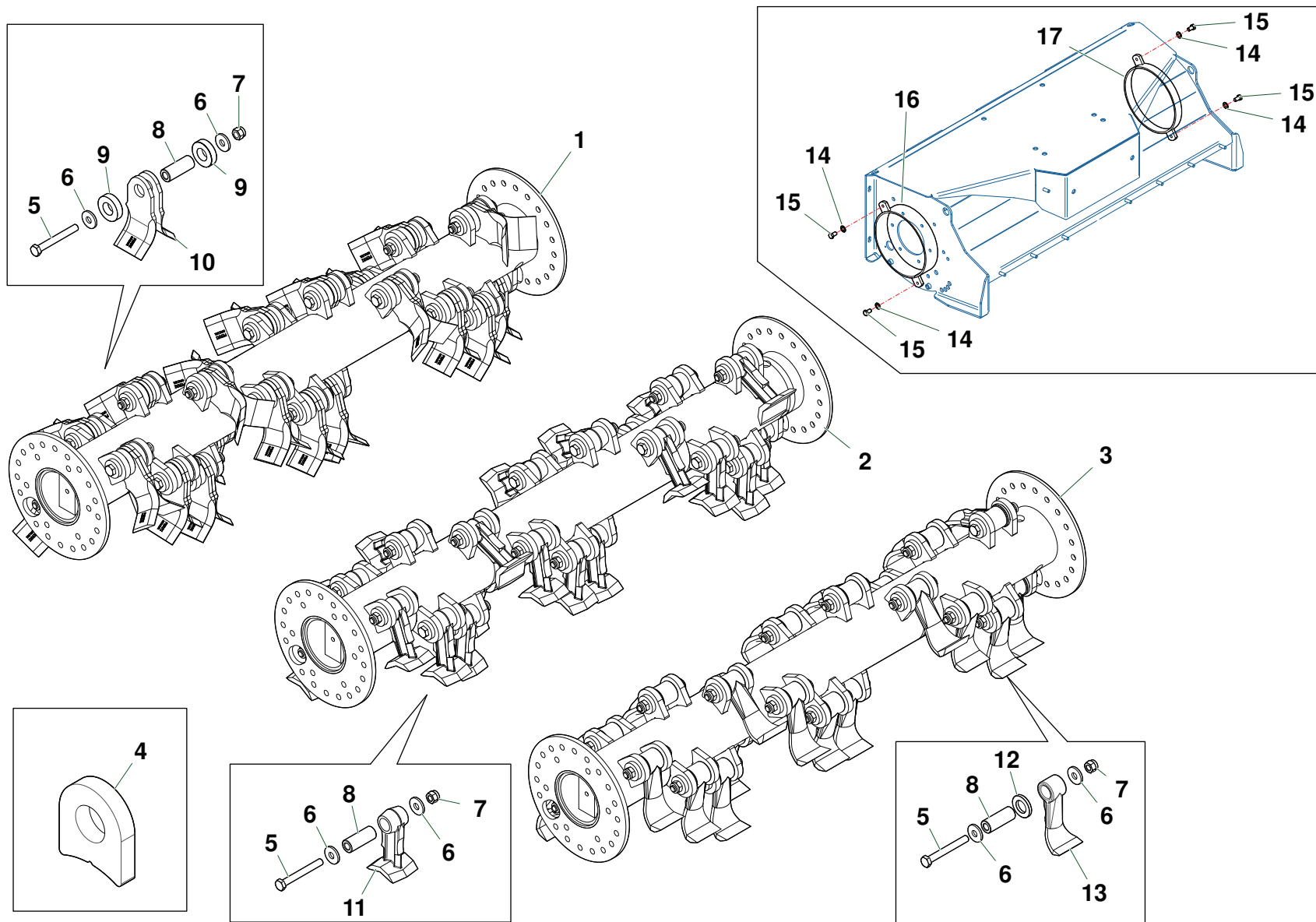

Nr	Code	TNSI05	TNSI25	TNSC125	Denominazione · Denomination · Bezeichnung · Denomination · Denominacion	Note
1	TNS10502	1			Coltelli polivalenti · Multiuse flails · Mehrzweck Messer · Couteaux polyvalentes · Cuchillas polivalentes	
1	TNS12519		1	1	Coltelli polivalenti · Multiuse flails · Mehrzweck Messer · Couteaux polyvalentes · Cuchillas polivalentes	
2	TNS10503	1			Mazzette stampate · Hammer blades · Schlegel · Marteaux forgés · Martillos	
2	TNS12520		1	1	Mazzette stampate · Hammer blades · Schlegel · Marteaux forgés · Martillos	
3	TNS10504	1			Mazzette stampate · Hammer blades · Schlegel · Marteaux forgés · Martillos	
3	TNS12533		1	1	Mazzette stampate · Hammer blades · Schlegel · Marteaux forgés · Martillos	
4	TNS125020603	36	44	44	Supporto · Bracket · Halterung · Support · Soporte	
5	0303017	18	22	22	Vite · Bolt · Schraube · Vis · Tornillo	
6	1101017	36	44	44	Rondella · Washer · Scheibe · Rondelle · Arandela	
7	0310028	18	22	22	Dado · Nut · Mutter · Erou · Tuerca	
8	1101016	18	22	22	Boccola · Bushing · Buchse · Bague · Casquillo	
9	1101019	36	44	44	Distanziale · Spacer · Distanzstueck · Entretoise · Separador	
10	0901181	36	44	44	Coltello · Blade · Messer · Couteau · Cuchilla	
11	0901141	18	22	22	Mazza · Hammer blade · Schlegel · Marteau · Martillo	
12	1101083	18	22	22	Distanziale · Spacer · Distanzstueck · Entretoise · Separador	
13	0901187	18	22	22	Mazza · Hammer blade · Schlegel · Marteau · Martillo	
14	031B007Z	4	4	4	Rondella · Washer · Scheibe · Rondelle · Arandela	
15	0343002Z	4	4	4	Vite · Bolt · Schraube · Vis · Tornillo	
16	TNS125170400	1	1	1	Parapolvere · Dust seal · Staubdichtung · Para-poussière · Guardapolvo	
17	TNS125170500	1	1	1	Parapolvere · Dust seal · Staubdichtung · Para-poussière · Guardapolvo	

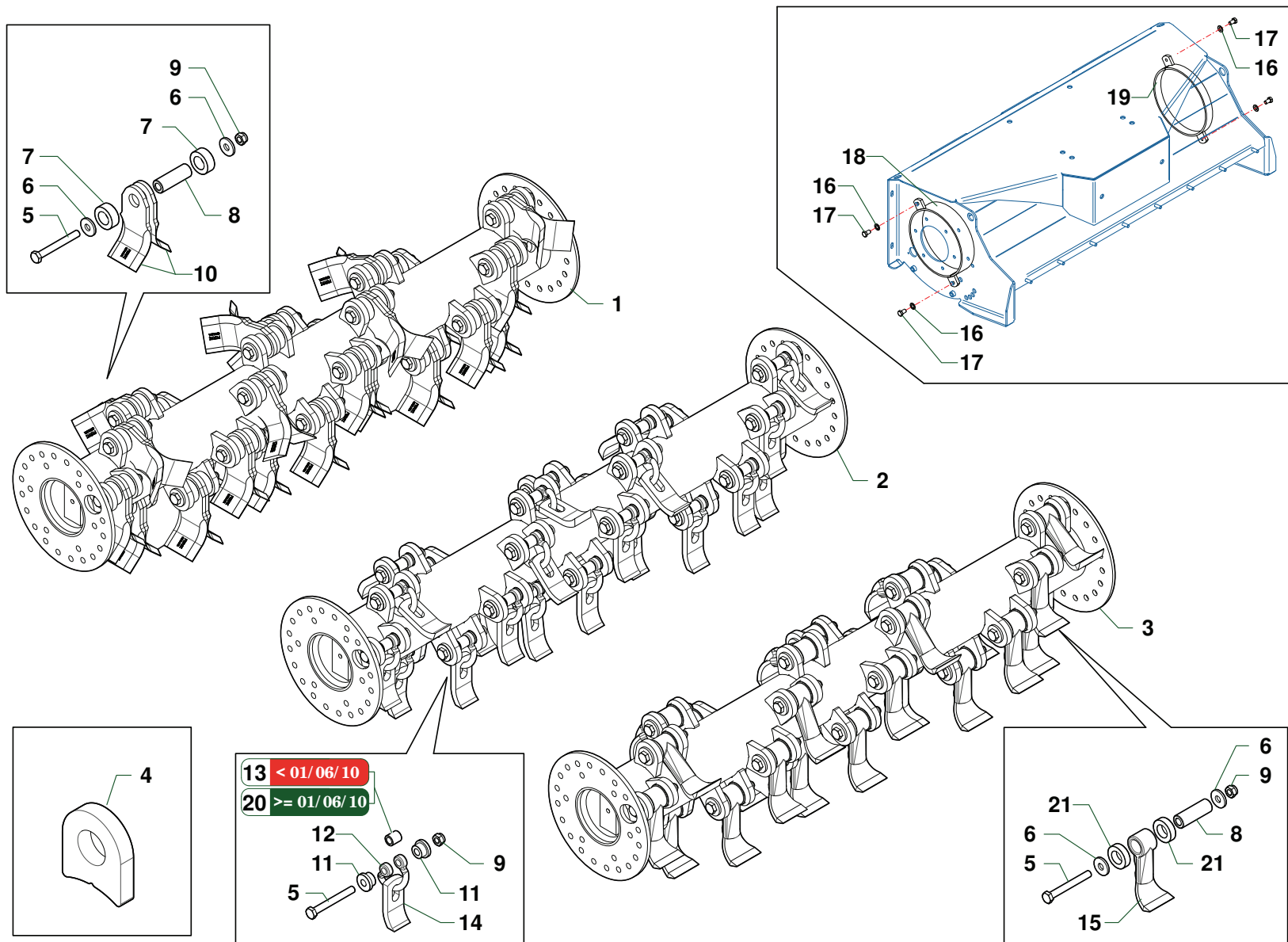

TNS125_01_CAT8

Nr	Code	TNSI05	TNSI25	TNSC125		Denominazione · Denomination · Bezeichnung · Denomination · Denominacion	Note
1	TNS10505	1				Coltelli polivalenti · Multiuse flails · Mehrzweck Messer · Couteaux polyvalentes · Cuchillas polivalentes	
1	TNS12527		1	1		Coltelli polivalenti · Multiuse flails · Mehrzweck Messer · Couteaux polyvalentes · Cuchillas polivalentes	
2	TNS10510	1				Coltelli a spatola · Hedge trimming blades · Spachtelmesser · Couteaux spatule · Cuchillas oscilantes	
2	TNS12532		1	1		Coltelli a spatola · Hedge trimming blades · Spachtelmesser · Couteaux spatule · Cuchillas oscilantes	
3	TNS10507	1				Mazzette stampate · Hammer blades · Schlegel · Marteaux forgés · Martillos	
3	TNS12529		1	1		Mazzette stampate · Hammer blades · Schlegel · Marteaux forgés · Martillos	
4	TNS125020603	40	52	52		Supporto · Bracket · Halterung · Support · Soporte	
5	0303017	20	26	26		Vite · Bolt · Schraube · Vis · Tornillo	
6	1101082	40	52	52		Distanziale · Spacer · Distanzstueck · Entretoise · Separador	
7	1101057	40	52	52		Distanziale · Spacer · Distanzstueck · Entretoise · Separador	
8	1101070	20	26	26		Boccola · Bushing · Buchse · Bague · Casquillo	
9	0359003	20	26	26		Dado · Nut · Mutter · Erou · Tuerca	
10	0901181	40	52	52		Coltello · Blade · Messer · Couteau · Cuchilla	
11	1101056	40	52	52		Boccola · Bushing · Buchse · Bague · Casquillo	
12	0901140	20	26	26		Cavallotto · Ubolt · Bügelbozen · Manille · Perno de U	
13	1101028	20	26	26		Boccola · Bushing · Buchse · Bague · Casquillo	
14	0901139	20	26	26		Coltello · Blade · Messer · Couteau · Cuchilla	
15	0901187	20	26	26		Mazza · Hammer blade · Schlegel · Marteau · Martillo	
16	031B007Z	4	4	4		Rondella · Washer · Scheibe · Rondelle · Arandela	
17	0343002Z	4	4	4		Vite · Bolt · Schraube · Vis · Tornillo	
18	TNS125170400	1	1	1		Parapolvere · Dust seal · Staubdichtung · Para-poussière · Guardapolvo	
19	TNS125170500	1	1	1		Parapolvere · Dust seal · Staubdichtung · Para-poussière · Guardapolvo	
20	1101088	20	26	26		Boccola · Bushing · Buchse · Bague · Casquillo	
21	1101082	20	52	52		Distanziale · Spacer · Distanzstueck · Entretoise · Separador	

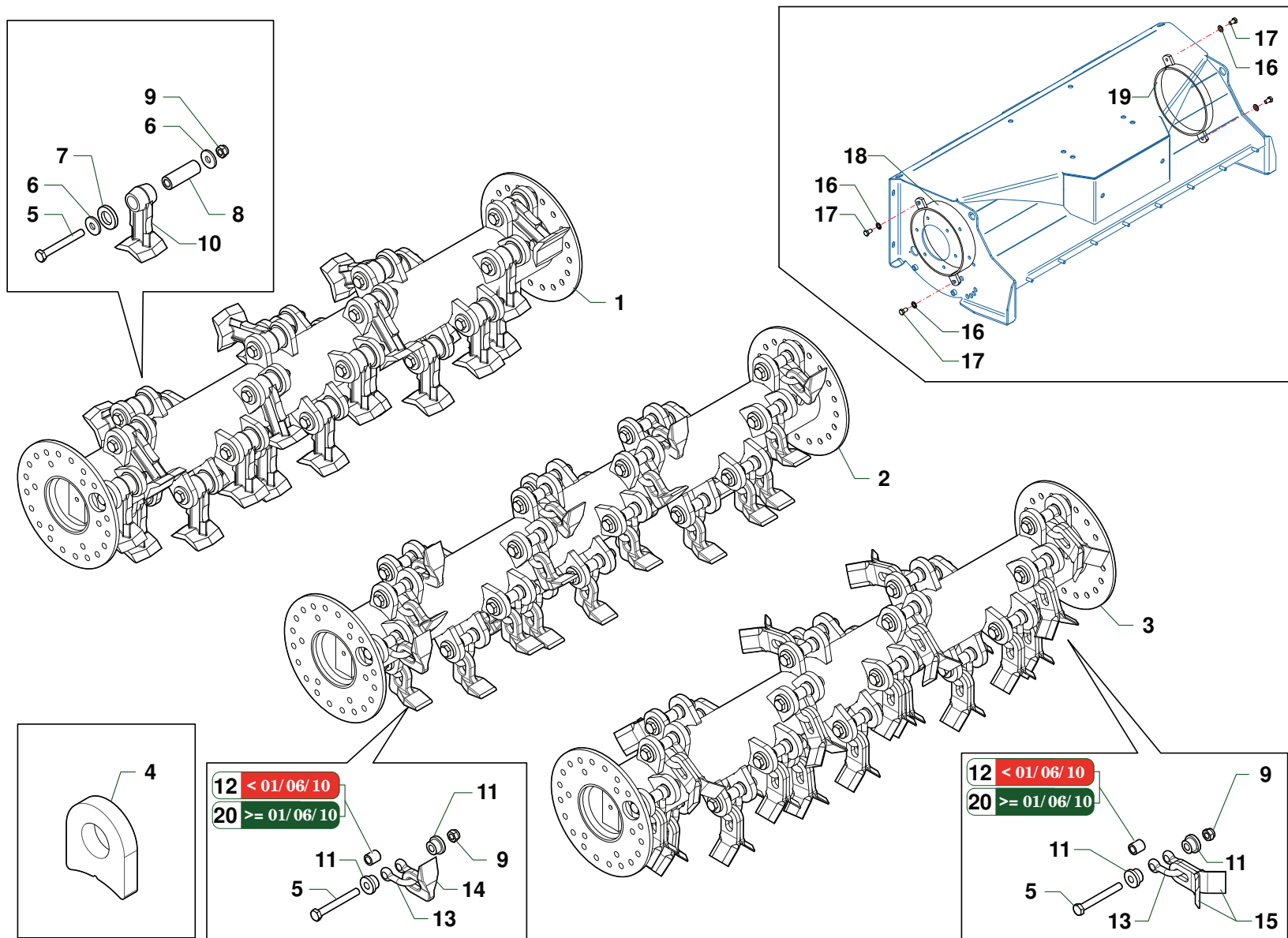

TNS125_01_CAT9

Nr	Code	TNSI05	TNSI25	TNSC125	Denominazione · Denomination · Bezeichnung · Denomination · Denominacion	Note
1	TNS10506	1			Mazzette stampate · Hammer blades · Schlegel · Marteaux forgés · Martillos	
1	TNS12528		1	1	Mazzette stampate · Hammer blades · Schlegel · Marteaux forgés · Martillos	
2	TNS10509	1			Coltelli rotanti · Turning blades · Drehmesser · Couteaux tournants · Cuchillas rotantes	
2	TNS12530		1	1	Coltelli rotanti · Turning blades · Drehmesser · Couteaux tournants · Cuchillas rotantes	
3	TNS10508	1			Coltelli polivalenti · Multiuse flails · Mehrzweck Messer · Couteaux polyvalentes · Cuchillas polivalentes	
3	TNS12531		1	1	Coltelli polivalenti · Multiuse flails · Mehrzweck Messer · Couteaux polyvalentes · Cuchillas polivalentes	
4	TNS125020603	40	52	52	Supporto · Bracket · Halterung · Support · Soporte	
5	0303017	20	26	26	Vite · Bolt · Schraube · Vis · Tornillo	
6	1101082	40	52	52	Distanziale · Spacer · Distanzstueck · Entretoise · Separador	
7	1101083	20	26	26	Distanziale · Spacer · Distanzstueck · Entretoise · Separador	
8	1101070	20	26	26	Boccola · Bushing · Buchse · Bague · Casquillo	
9	0359003	20	26	26	Dado · Nut · Mutter · Ecrou · Tuerca	
10	0901141	20	26	26	Mazza · Hammer blade · Schlegel · Marteau · Martillo	
11	1101056	40	52	52	Boccola · Bushing · Buchse · Bague · Casquillo	
12	1101028	20	26	26	Boccola · Bushing · Buchse · Bague · Casquillo	
13	0901137	20	26	26	Cavallotto · Ubolt · Bügelbozen · Manille · Perno de U	
14	0901138	20	26	26	Mazza · Hammer blade · Schlegel · Marteau · Martillo	
15	0901068	40	52	52	Coltello · Blade · Messer · Couteau · Cuchilla	
16	031B007Z	4	4	4	Rondella · Washer · Scheibe · Rondelle · Arandela	
17	0343002Z	4	4	4	Vite · Bolt · Schraube · Vis · Tornillo	
18	TNS125170400	1	1	1	Parapolvere · Dust seal · Staubdichtung · Para-poussière · Guardapolvo	
19	TNS125170500	1	1	1	Parapolvere · Dust seal · Staubdichtung · Para-poussière · Guardapolvo	
20	1101088	20	26	26	Boccola · Bushing · Buchse · Bague · Casquillo	

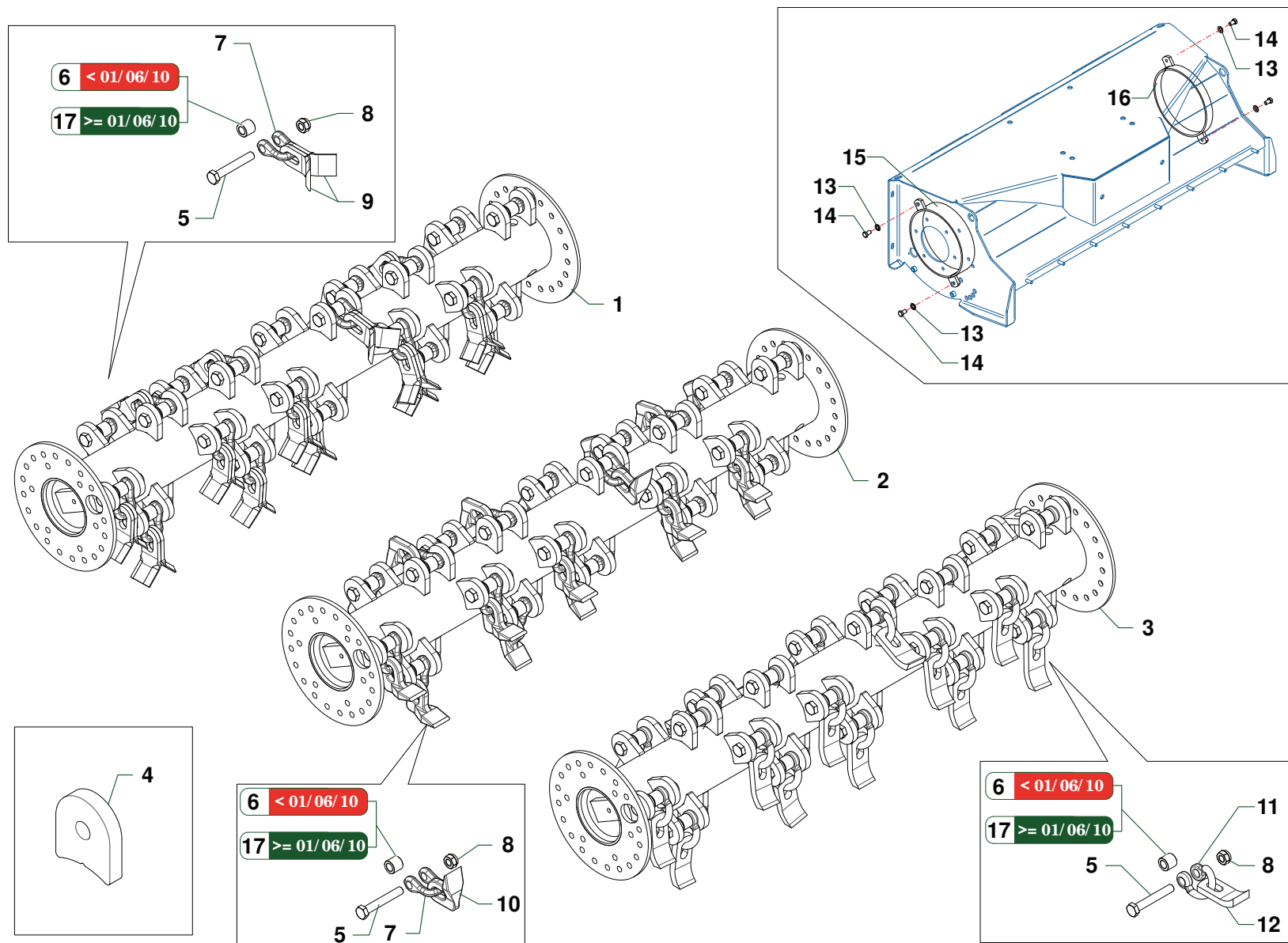

Nr	Code	TNSI05	TNSI25	TNSC125		Denominazione · Denomination · Bezeichnung · Denomination · Denominacion	Note
1	TNS10511	1				Coltelli polivalenti · Multiuse flails · Mehrzweck Messer · Couteaux polyvalentes · Cuchillas polivalentes	
1	TNS12524		1	1		Coltelli polivalenti · Multiuse flails · Mehrzweck Messer · Couteaux polyvalentes · Cuchillas polivalentes	
2	TNS10512	1				Coltelli rotanti · Turning blades · Drehmesser · Couteaux tournants · Cuchillas rotantes	
2	TNS12525		1	1		Coltelli rotanti · Turning blades · Drehmesser · Couteaux tournants · Cuchillas rotantes	
3	TNS10513	1				Coltelli a spatola · Hedge trimming blades · Spachtelmesser · Couteaux spatule · Cuchillas oscilantes	
3	TNS12526		1	1		Coltelli a spatola · Hedge trimming blades · Spachtelmesser · Couteaux spatule · Cuchillas oscilantes	
4	TNS125020503	48	60	60		Supporto · Bracket · Halterung · Support · Soporte	
5	TNS125020502	24	30	30		Vite · Bolt · Schraube · Vis · Tornillo	
6	1101035	24	30	30		Distanziale · Spacer · Distanzstueck · Entretoise · Separador	
7	0901174	24	30	30		Coltello · Blade · Messer · Couteau · Cuchilla	
8	0359004	24	30	30		Dado · Nut · Mutter · Erou · Tuerca	
9	0901068	48	60	60		Coltello · Blade · Messer · Couteau · Cuchilla	
10	0901138	24	30	30		Mazza · Hammer blade · Schlegel · Marteau · Martillo	
11	0901154	24	30	30		Cavallotto · Ubolt · Bügelbozen · Manille · Perno de U	
12	0901139	24	30	30		Coltello · Blade · Messer · Couteau · Cuchilla	
13	031B007Z	4	4	4		Rondella · Washer · Scheibe · Rondelle · Arandela	
14	0343002Z	4	4	4		Vite · Bolt · Schraube · Vis · Tornillo	
15	TNS125170400	1	1	1		Parapolvere · Dust seal · Staubdichtung · Para-poussière · Guardapolvo	
16	TNS125170500	1	1	1		Parapolvere · Dust seal · Staubdichtung · Para-poussière · Guardapolvo	
17	1101089	24	30	30		Distanziale · Spacer · Distanzstueck · Entretoise · Separador	

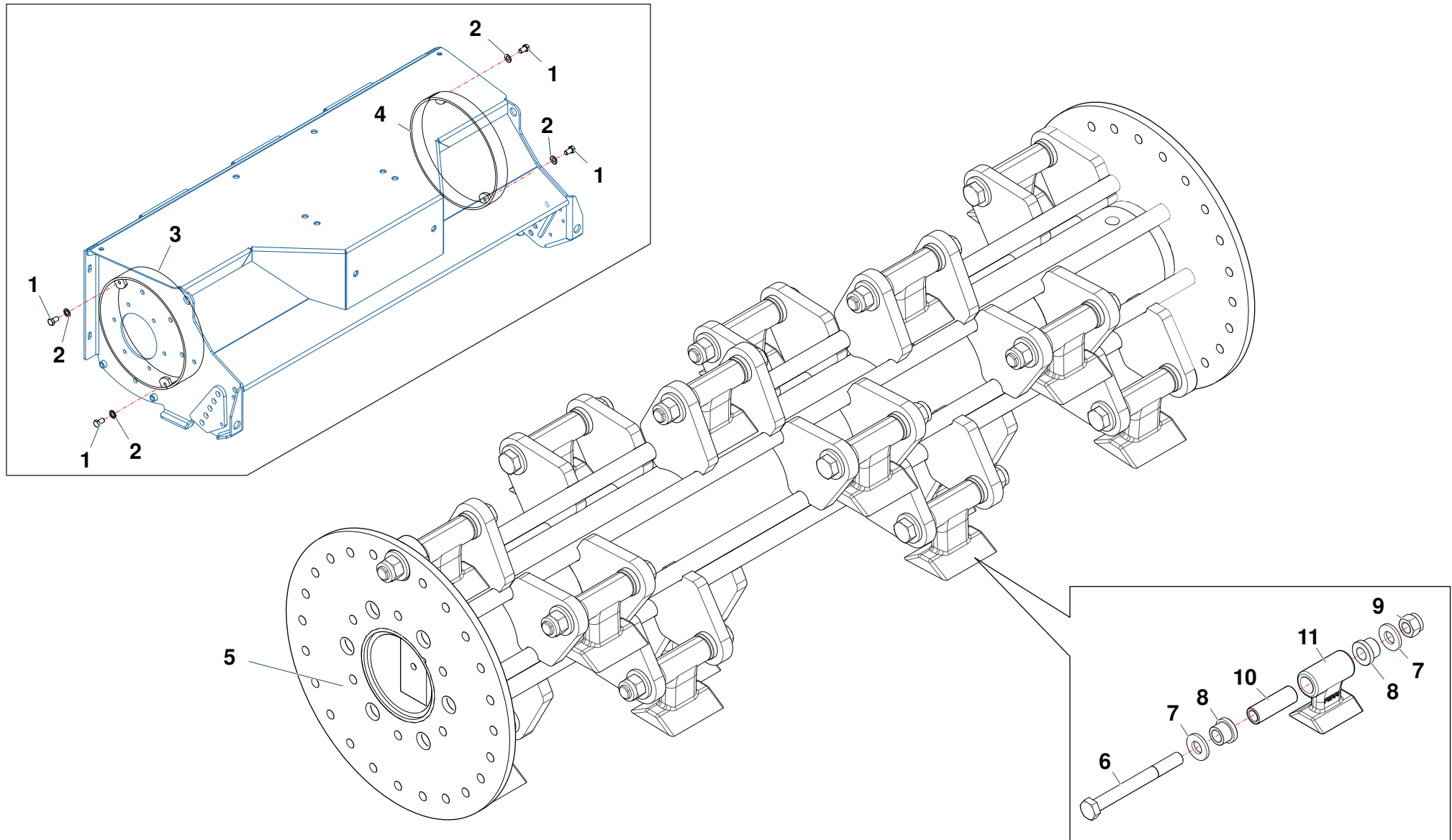

Nr	Code					Denominazione · Denomination · Bezeichnung · Denomination · Denominacion	Note
1	0343002Z	4				Vite · Bolt · Schraube · Vis · Tornillo	
2	031B007Z	4				Rondella · Washer · Scheibe · Rondelle · Arandela	
3	TNS125174100	1				Parapolvere · Dust seal · Staubdichtung · Para-poussière · Guardapolvo	
4	TNS125174200	1				Parapolvere · Dust seal · Staubdichtung · Para-poussière · Guardapolvo	
5	TNS12576	1				Rotore · Rotor · Messerwelle · Rotor · Rotor	
6	TNP125021200	18				Vite · Bolt · Schraube · Vis · Tornillo	
7	1101010	36				Rondella · Washer · Scheibe · Rondelle · Arandela	
8	1101086	36				Boccola · Bushing · Buchse · Bague · Casquillo	
9	0310004	4				Dado · Nut · Mutter · Ecrou · Tuerca	
10	1101097	18				Boccola · Bushing · Buchse · Bague · Casquillo	
11	0901201	18				Mazza · Hammer blade · Schlegel · Marteau · Martillo	

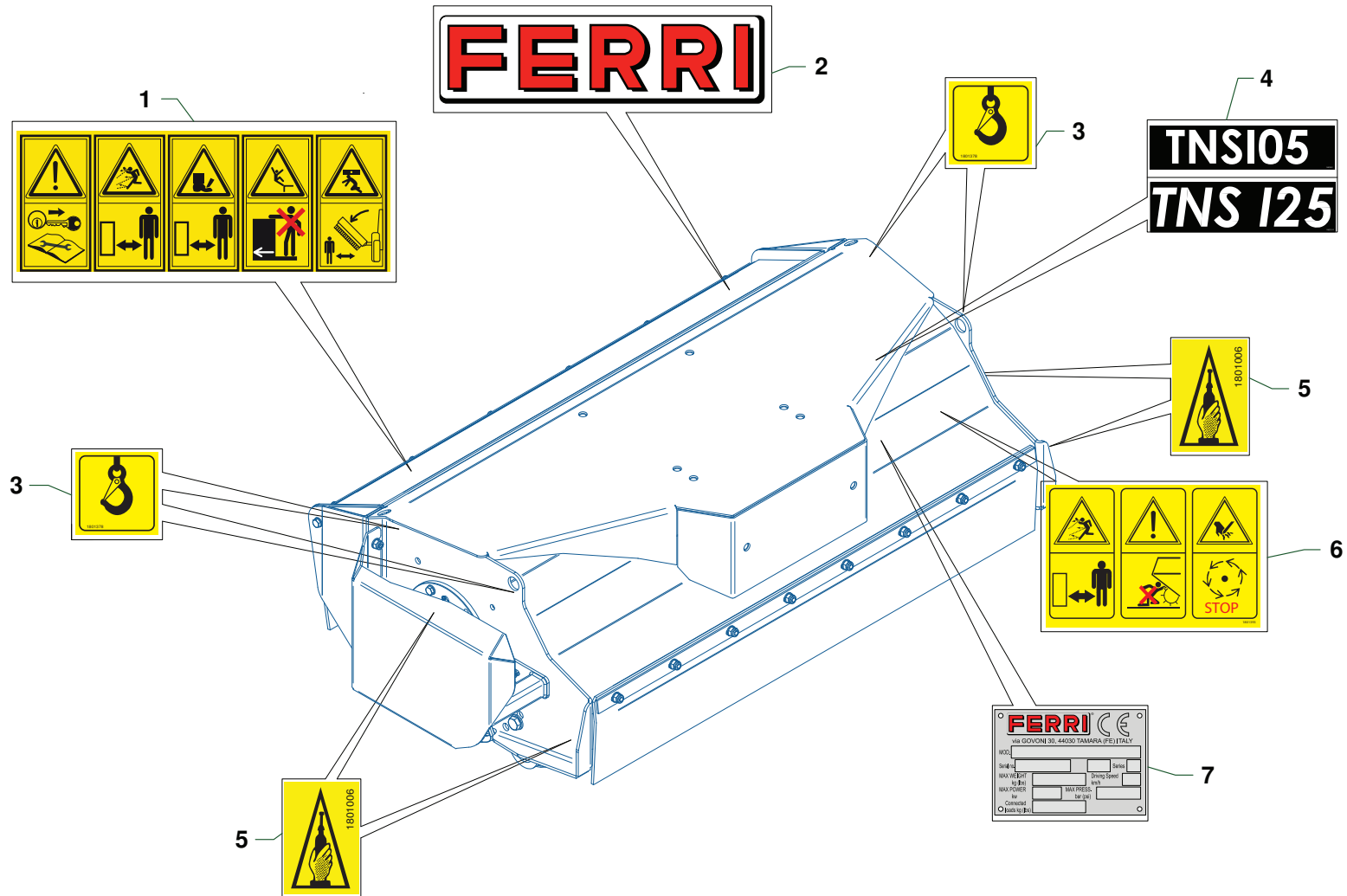

Nr	Code	TNSI05	TNSI25			Denominazione · Denomination · Bezeichnung · Denomination · Denominacion	Note
1	1801392	1	1			Decalcomania · Decal · Abziehbild · Decalcomanie · Calcomania	
2	1801056	1	1			Decalcomania · Decal · Abziehbild · Decalcomanie · Calcomania	
3	1801378	4	4			Decalcomania · Decal · Abziehbild · Decalcomanie · Calcomania	
4	1801521	1				Decalcomania · Decal · Abziehbild · Decalcomanie · Calcomania	
4	1801511		1			Decalcomania · Decal · Abziehbild · Decalcomanie · Calcomania	
5	1801006	4	4			Decalcomania · Decal · Abziehbild · Decalcomanie · Calcomania	
6	1801393	1	1			Decalcomania · Decal · Abziehbild · Decalcomanie · Calcomania	
7	1801182	1	1			Targhetta · Plate · Platte · Plaque · Placa	

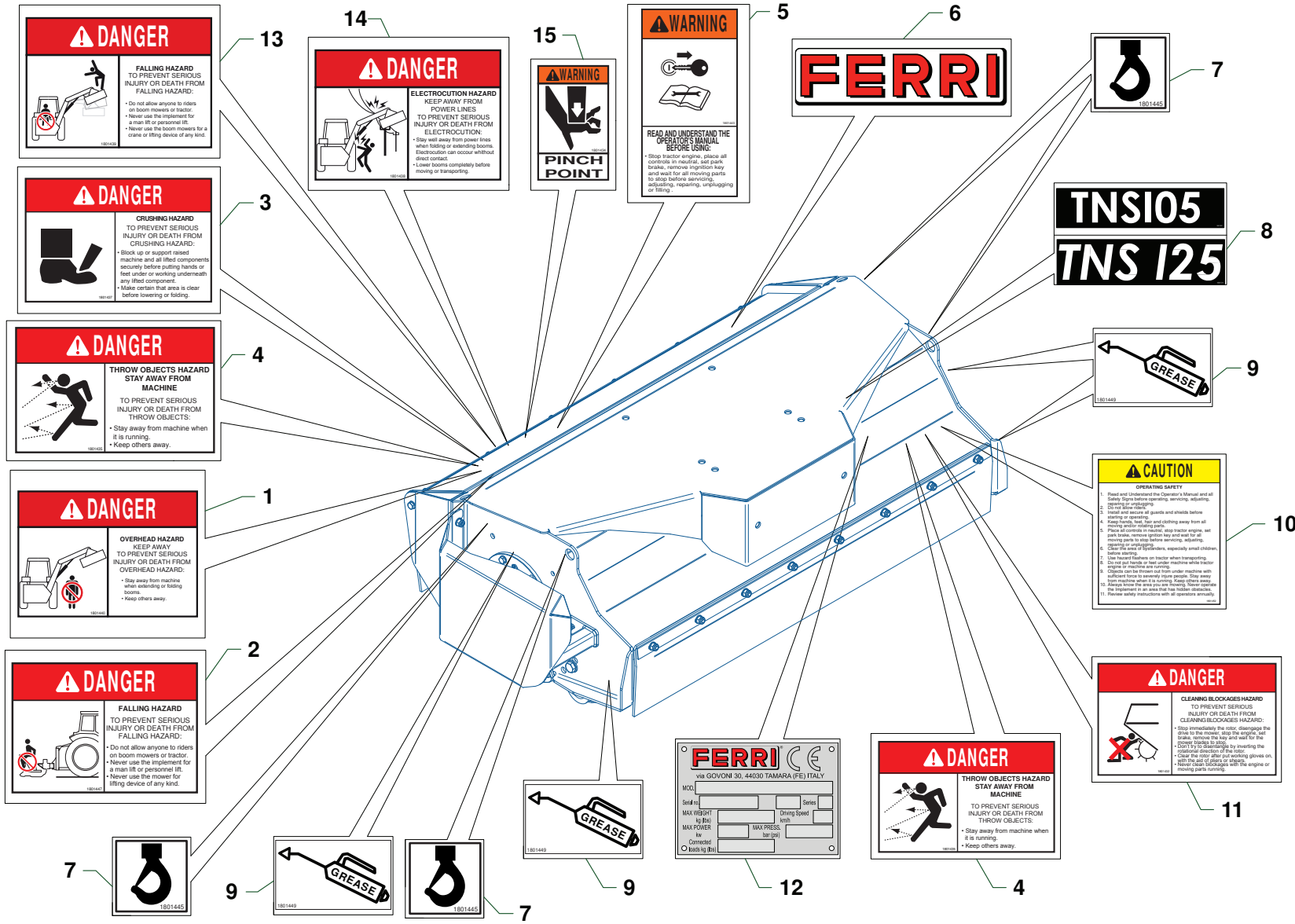

TNS125_01_CAT11A

Nr	Code	TNS10 5	TNS12 5			Denominazione · Denomination · Bezeichnung · Denominacion	Note
1	1801440	1	1			Decalcomania · Decal · Abziehbild · Decalcomanie · Calcomania	
2	1801447	1	1			Decalcomania · Decal · Abziehbild · Decalcomanie · Calcomania	
3	1801437	1	1			Decalcomania · Decal · Abziehbild · Decalcomanie · Calcomania	
4	1801435	2	2			Decalcomania · Decal · Abziehbild · Decalcomanie · Calcomania	
5	1801443	1	1			Decalcomania · Decal · Abziehbild · Decalcomanie · Calcomania	
6	1801056	1	1			Decalcomania · Decal · Abziehbild · Decalcomanie · Calcomania	
7	1801445	4	4			Decalcomania · Decal · Abziehbild · Decalcomanie · Calcomania	
8	1801521	1				Decalcomania · Decal · Abziehbild · Decalcomanie · Calcomania	
8	1801511		1			Decalcomania · Decal · Abziehbild · Decalcomanie · Calcomania	
9	1801449	4	4			Decalcomania · Decal · Abziehbild · Decalcomanie · Calcomania	
10	1801452	1	1			Decalcomania · Decal · Abziehbild · Decalcomanie · Calcomania	
11	1801432	1	1			Decalcomania · Decal · Abziehbild · Decalcomanie · Calcomania	
12	1801182	1	1			Targhetta · Plate · Platte · Plaque · Placa	
13	1801439	1	1			Decalcomania · Decal · Abziehbild · Decalcomanie · Calcomania	
14	1801438	1	1			Decalcomania · Decal · Abziehbild · Decalcomanie · Calcomania	
15	1801434	1	1			Decalcomania · Decal · Abziehbild · Decalcomanie · Calcomania	

Code	TAV	Nr	TNS125			
0106001	E190	11	1	1		
0106007	E190	18	1	1		
0106013	E048	9	2	2		
0111004	E115	16	2	2		
0111004	E232	24	2	2		
0111005	E115	15	2	2		
0111005	E232	23	2	2		
0112010	E115	12	4	4		
0112010	E232	20	4	4		
0112012	E232	5	2	2		
0201039	E190	23	1	1		
0201054	E190	19	1	1		
0201080	E232	7	2	2		
0201085	E115	11	2	2		
0201085	E232	19	2	2		
0201086	E048	8	2	2		
0201087	E048	12	2	2		
023628	E190	10	1	1		
0303017	E194	5	18	22	22	
0303017	E195	5	20	26	26	
0303017	E196	5	20	26	26	
0308001Z	E190	8	2	2		
0310002	E190	21	1	1		
0310002	E213	1	16	18	18	
0310004	E253	9	4			
0310009	E048	2	2	2		
0310009	E115	4	2	2		
0310009	E232	9	2	2		
0310028	E194	7	18	22	22	
0317009Z	E115	9	8	8		
0317009Z	E232	16	8	8		
0318007Z	E190	4	2	2		
0318011Z	E190	7	2	2		
031A006Z	E190	5	4	4		
031B002Z	E048	3	4	4		
031B002Z	E115	1	4	4		
031B002Z	E232	10	4	4		

Code	TAV	Nr	TNS125			
031B004Z	E213	14		4	4	
031B006Z	E190	14	10	10		
031B006Z	E213	6	2	2	2	
031B007Z	E194	14	4	4	4	
031B007Z	E195	16	4	4	4	
031B007Z	E196	16	4	4	4	
031B007Z	E197	13	4	4	4	
031B007Z	E213	18	4	4	4	
031B007Z	E253	2	4			
0320002	E190	6	2	2		
0320017	E048	14	4	4		
0321003Z	E190	2	1	1		
0321003Z	E213	2	4	4	4	
0321010Z	E048	15	2	2		
0321010Z	E115	5	2	2		
0321010Z	E232	13	2	2		
0322002Z	E115	10	8	8		
0322002Z	E232	17	8	8		
0323013	E225	10	1			
0323053	E048	10	2	2		
0323067	E232	6	4	4		
0323069	E190	22	2	2		
0324060	E190	17	1	1		
0337001	E048	1	2	2		
0337001	E115	3	2	2		
0337001	E232	3	2	2		
0337004	E190	9	1	1		
0337005	E190	15	1	1		
0342005Z	E190	3	7	7		
0342005Z	E213	7	2	2	2	
0342007Z	E190	13	4	4		
0343002Z	E194	15	4	4	4	
0343002Z	E195	17	4	4	4	
0343002Z	E196	17	4	4	4	
0343002Z	E197	14	4	4	4	
0343002Z	E253	1	4			
0343004Z	E213	19	4	4	4	

Code	TAV	Nr	TNS125			
0344002Z	E048	4	4	4		
0344002Z	E115	2	4	4		
0344002Z	E232	11	4	4		
0349002Z	E213	22	12	14	14	
0349003Z	E213	17	4	4	4	
0359003	E195	9	20	26	26	
0359003	E196	9	20	26	26	
0359004	E197	8	24	30	30	
0365003Z	E213	13		4	4	
0401009	E225	8	2			
0402002	E225	6	1			
0402004	E225	13	1			
0402006	E225	14	2			
0426005	E225	9	2			
0436003	E225	7	2			
0436004	E225	12	1			
0436007	E225	5	1			
0901068	E196	15	40	52	52	
0901068	E197	9	48	60	60	
0901137	E196	13	20	26	26	
0901138	E196	14	20	26	26	
0901138	E197	10	24	30	30	
0901139	E195	14	20	26	26	
0901139	E197	12	24	30	30	
0901140	E195	12	20	26	26	
0901141	E194	11	18	22	22	
0901141	E196	10	20	26	26	
0901154	E197	11	24	30	30	
0901174	E197	7	24	30	30	
0901181	E194	10	36	44	44	
0901181	E195	10	40	52	52	
0901187	E194	13	18	22	22	
0901187	E195	15	20	26	26	
0901201	E253	11	18			
1101010	E253	7	36			
1101016	E194	8	18	22	22	
1101017	E194	6	36	44	44	

Code	TAV	Nr	TNS125			
1101019	E194	9	36	44	44	
1101028	E195	13	20	26	26	
1101028	E196	12	20	26	26	
1101035	E197	6	24	30	30	
1101056	E195	11	40	52	52	
1101056	E196	11	40	52	52	
1101057	E195	7	40	52	52	
1101070	E195	8	20	26	26	
1101070	E196	8	20	26	26	
1101082	E195	6	40	52	52	
1101082	E195	21	20	52	52	
1101082	E196	6	40	52	52	
1101083	E194	12	18	22	22	
1101083	E196	7	20	26	26	
1101086	E253	8	36			
1101088	E195	20	20	26	26	
1101088	E196	20	20	26	26	
1101089	E197	17	24	30	30	
1101097	E253	10	18			
1301083	E225	3	1			
1301111	E225	1	1			
1301112	E225	2	1			
1302008	E225	4	1			
1302019	E225	11	1			
1801006	K038	5	4	4		
1801056	K038	2	1	1		
1801056	K039	6	1	1		
1801182	K038	7	1	1		
1801182	K039	12	1	1		
1801378	K038	3	4	4		
1801392	K038	1	1	1		
1801393	K038	6	1	1		
1801432	K039	11	1	1		
1801434	K039	15	1	1		
1801435	K039	4	2	2		
1801437	K039	3	1	1		
1801438	K039	14	1	1		

TNS

- IT ELENCO ALFA-NUMERICO COMPONENTI TAVOLE CATALOGO
- EN ALPHANUMERICAL PARTS LIST-EXPLODED-VIEW
- DE ALPHANUMERISCHES TEILVERZEICHNIS-KATALOGTABELLEN

- FR LISTA ALPHANUMERIQUE PIECES-TABLES CATALOGUE VUES ECLATEES
- ES LISTA ALFANUMERICA PIEZAS-TABLAS CATALOGO PLANOS DESPEZADOS

TNS

Code	TAV	Nr	TNS125			
1801439	K039	13	1	1		
1801440	K039	1	1	1		
1801443	K039	5	1	1		
1801445	K039	7	4	4		
1801447	K039	2	1	1		
1801449	K039	9	4	4		
1801452	K039	10	1	1		
1801511	K038	4		1		
1801511	K039	8		1		
1801521	K038	4	1			
1801521	K039	8	1			
21776	E190	12	1	1		
2301334	E232	4	4	4		
TIV12070200	E190	20	1	1		
TIV12070300	E190	16	1	1		
TJ12150100	E213	21		1	1	
TJ12160400	E213	16	2	2	2	
TNP125021200	E253	6	18			
TNS105010100	E213	9	1			
TNS10502	E194	1	1			
TNS10503	E194	2	1			
TNS10504	E194	3	1			
TNS10505	E195	1	1			
TNS10506	E196	1	1			
TNS10507	E195	3	1			
TNS10508	E196	3	1			
TNS105080100	E213	12	1			
TNS10509	E196	2	1			
TNS10510	E195	2	1			
TNS10511	E197	1	1			
TNS10512	E197	2	1			
TNS105120100	E213	3	1			
TNS105120100	E213	21	1			
TNS10513	E197	3	1			
TNS105170100	E213	10	1			
TNS105170200	E213	4	1			
TNS105170300	E213	5	1			

Code	TAV	Nr	TNS125			
TNS105170400	E213	20	1			
TNS125010300	E213	23		1	1	
TNS125010600	E213	24		1	1	
TNS125020502	E197	5	24	30	30	
TNS125020503	E197	4	48	60	60	
TNS125020603	E194	4	36	44	44	
TNS125020603	E195	4	40	52	52	
TNS125020603	E196	4	40	52	52	
TNS125080100	E213	12		1	1	
TNS125080400	E232	2	1	1		
TNS125080900	E048	6	1	1		
TNS125080900	E048	18	1	1		
TNS125081000	E048	18	1	1		
TNS125100900	E232	12	2	2		
TNS125101100	E232	8	2	2		
TNS125101600	E048	16	2	2		
TNS125101800	E115	6	2	2		
TNS125102300	E232	14	2	2		
TNS125102400	E048	17	2	2		
TNS125150100	E213	3		1	1	
TNS125160500	E232	1	1	1		
TNS125161900	E115	13	2	2		
TNS125161900	E232	21	2	2		
TNS125162000	E115	14	2	2		
TNS125162000	E232	22	2	2		
TNS125162200	E048	5	1	1		
TNS125162300	E048	7	2	2		
TNS125162400	E048	13	2	2		
TNS125162600	E048	11	2	2		
TNS125163400	E115	7	2	2		
TNS125163400	E232	15	2	2		
TNS125163600	E115	8	2	2		
TNS125163600	E232	18	2	2		
TNS125163800	E115	17	1	1		
TNS125164000	E232	25	1	1		
TNS125170200	E213	11	1	1	1	
TNS125170300	E213	8	1	1	1	

Code	TAV	Nr	TNS125				
TNS125170400	E194	16	1	1	1		
TNS125170400	E195	18	1	1	1		
TNS125170400	E196	18	1	1	1		
TNS125170400	E197	15	1	1	1		
TNS125170500	E194	17	1	1	1		
TNS125170500	E195	19	1	1	1		
TNS125170500	E196	19	1	1	1		
TNS125170500	E197	16	1	1	1		
TNS125170600	E213	5		1	1		
TNS125170700	E213	4		1	1		
TNS125170900	E213	20		1	1		
TNS125171200	E213	15		2	2		
TNS125171500	E190	1	1	1			
TNS125173000	E213	10		1	1		
TNS125174100	E253	3	1				
TNS125174200	E253	4	1				
TNS12519	E194	1		1	1		
TNS12520	E194	2		1	1		
TNS12524	E197	1		1	1		
TNS12525	E197	2		1	1		
TNS12526	E197	3		1	1		
TNS12527	E195	1		1	1		
TNS12528	E196	1		1	1		
TNS12529	E195	3		1	1		
TNS12530	E196	2		1	1		
TNS12531	E196	3		1	1		
TNS12532	E195	2		1	1		
TNS12533	E194	3		1	1		
TNS12576	E253	5	1				

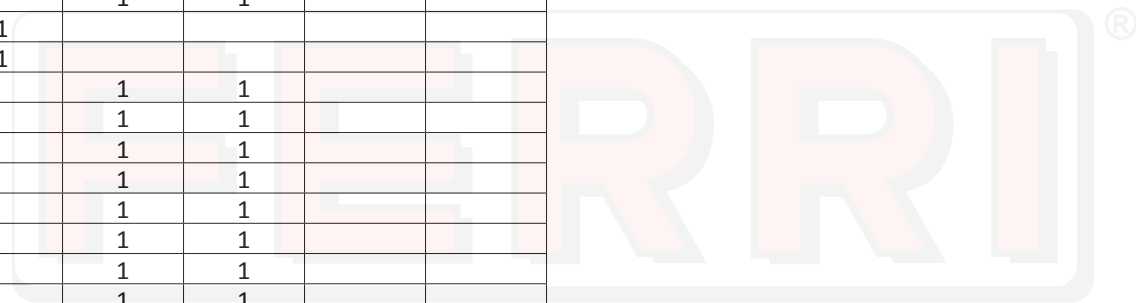

TNS

- (IT)** ELENCO ALFA-NUMERICO COMPONENTI TAVOLE CATALOGO
- (EN)** ALPHANUMERICAL PARTS LIST-EXPLODED-VIEW
- (DE)** ALPHANUMERISCHES TEILVERZEICHNIS-KATALOGTABELLEN

- (FR)** LISTA ALPHANUMERIQUE PIECES-TABLES CATALOGUE VUES ECLATEES
- (ES)** LISTA ALFANUMERICA PIEZAS-TABLAS CATALOGO PLANOS DESPEZADOS

TNS

The logo consists of the word "FERRI" in a bold, red, sans-serif font. The letters are contained within a white rounded rectangular box with a thick black border. A registered trademark symbol (®) is located at the top right of the box.

- IT** Questa pagina è bianca per esigenza d'impostazione di catalogo
- EN** This page has been left blank for reasons of clarity
- DE** Diese weisse seite ist fur unsere katalogeintragungen bestimmt
- FR** On a laisse cette page en blanc pour de raisons de clarte
- ES** Se ha dejado en blanco esta pagina por razones de claridad